

HF Parameter

Frequenzbereich	45 - 862 MHz
Impedanz	75 Ω
Amplitudengang	$< \pm 1$ dB
Eingangspiegel (42 Kanäle)	88 dB μ V \pm 4 dB
Pegeleinstellung manuell / automatic	10 dB
C/N für 42 CH CENELEC, opt. link = 4 dB	≥ 50 dB
CSO, CTB für 42 CH CENELEC	≥ 60 dB
HF-Anschlüsse	F
Eingangs-Rückflußdämpfung	20 dB -1dB / oct.
Messpunkt	- 20 dB

Optische-Parameter

Laser Type	uncooled isolated DFB Laser
Wellenlänge	1310nm \pm 20 nm
Optischer Ausgangspegel	2,5 mW = 4 dBm
Anschluß	E 2000

NMS-Funktionen

Monitoring	Laser-Strom
	Laser-Temperatur
	Laser-Ausgangsleistung
	Pegel-Einstellung

Einstellungen	Laser : On/Off
	Automatic Level Control (ALC) ALC: On/Off
	Pegel 0 - 10 dB

Alarme	Optische Leistung	$< 1,5$ mW
	Laser Strom	> 80 mA
	Laser-Betriebstemperatur	> 55 °C

Allgemeines

Gehäuse	Zinkdruckguss
Betriebsspannung / Stromaufnahme	5 VDC / 350 mA 12 VDC / 150 mA
EMV	EN 50083-2
Betriebstemperatur	-10° ... $+50^{\circ}$
Maße B x H x T	30 x 264 x 200 mm



WILHELM SIHN JR. KG
Empfangs- und Verteiltechnik
Wilhelm-Sihn-Straße 5-7, D-75223 Niefern-Öschelbronn
Tel. 07233 / 66-292, Fax. 66-320, <http://www.wisi.de>

... a link to the future

Technische Änderungen vorbehalten.
Technical modifications reserved.
Modifications techniques réservées.



LT 53 DFB Lasermodul

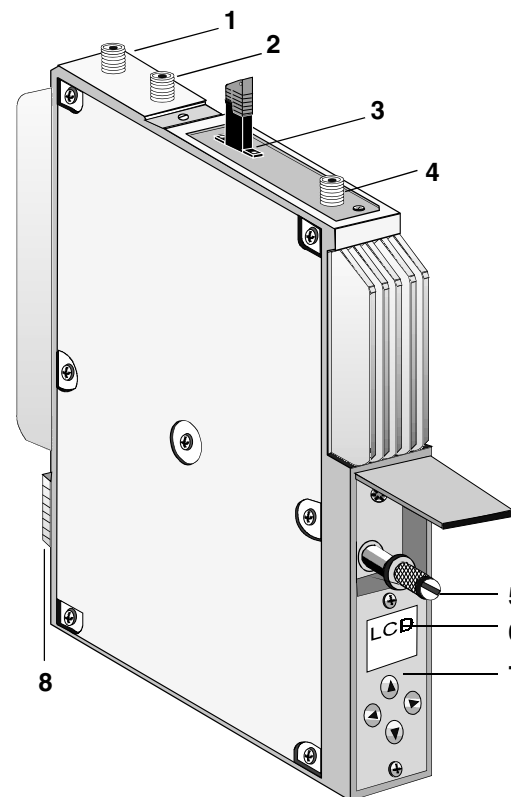

1. RF in (F-Buchse)
2. RF in (F-Buchse)
3. Opt. Ausgang E 2000
4. MP -20 dB (F-Buchse)
5. Befestigungsschraube
6. Anzeige
7. Bedienfeld
8. DC-Versorgungsstecker

- 4 dBm DFB Lasermodul für Topline Headend
- Frequenzbereich 45-862 MHz
- Wellenlänge 1310 nm
- 4-Tasten-Bedienfeld
- LCD-Anzeige
- Anschlußmöglichkeit für Headend-Controller OV 51A



LASER CLASS 1

Nicht dem Strahl aussetzen. Unfallverhütungsvorschriften beachten!



Inbetriebnahme

1. Einstellen des HF-Eingangspiegels

Der optimale HF-Eingangspiegel an den beiden RF-IN Buchsen für 42 analoge TV -Kanäle beträgt 88dBµV. Falls die Kanallast größer oder kleiner ist, sollte der Eingangspiegel entsprechend der Tabelle1 angepasst werden. Dadurch bleibt der ALC-Regelbereich von ± 5dB bei auftretenden Pegelschwankungen oder Änderungen der Kanallast erhalten.

Anzahl der Kanäle Optimaler HF-Eingangspiegel Tabelle 1

5	97 dBµV
10	94 dBµV
21	91 dBµV
42	88 dBµV
84	85 dBµV
94	84 dBµV

2. Inbetriebnahme (Voraussetzung: Eingangspiegel nach obiger Tabelle eingestellt!)

Einbau

1. LT53 in OV50A-Grundeinheit einbauen.
Gut belüfteten Steckplatz im OV50A wählen. Der Nachbar-Steckplatz sollte frei sein.
Die Laser-Temperatur kann im Menü "**State**" abgefragt werden.

Einstellung der ALC

1. Die **ALC** auf **off** stellen, wenn die Kanallast < 10 analoge Kanäle beträgt.
Sonst die **ALC** bei analoger-, digitaler- und gemischter-Kanallast auf **ON** stellen.
2. HF-Signal an den RF-IN-Buchsen anschließen.
3. Pigtail am optischen Ausgang anschließen.
4. Prüfen des HF-Pegels am Laser.
Im Menü **Atten.** sollte folgende Anzeige erscheinen:
Atten. 5 dB - Pegel 5 dB
Lev. OK. - Pegel korrekt eingestellt. Den **Eingangspiegel** oder **Atten.** anpassen, bis die Anzeige: **Lev. OK** erscheint.

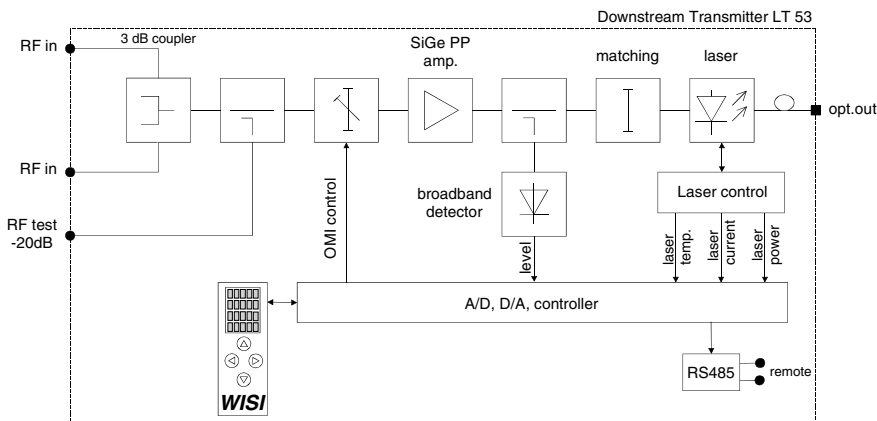

Bedienung

Auswahl des Menüpunktes und Einstellen der Ziffern in entsprechender Menüzeile mit den UP/DOWN-Tasten. ▲ ▼

Eingabe der Werte und Ein- und Ausstieg in die Menüzeile. ◀ ▶

Speichern-Netzausfall. — Automatisch nach ca. 25 sek. Nach einem Netzausfall bleiben alle Daten erhalten.

Bedienschritt	Display	Anzeigebeispiele
Laser	Laser	On Laser eingeschaltet Off Laser ausgeschaltet
Automatic Level Control	ALC	ALC ON Signalpegel am Laser wird autom. eingestellt. ALC OFF Signalpegel am Laser wird manuell eingestellt.
Pegel am Laser	Atten.	Atten. 7 dB Anzeige des Dämpfungswertes Bereich 0...10 dB. Lev. OK Anzeige des Summenpegels am Laser. Bereich (Low, -5...-1, OK, +1...+5, High) Anzeige: Lev. OK Laser korrekt eingepegelt. Anzeige: Low, -5...-1, Pegel am Laser zu nieder. Anzeige: High, +5...+1, Pegel am Laser zu hoch.
Laserstatus-Anzeige	State	State P: 2,5 mW Laser-Ausgangsleistung I: 23 mA Laser-Strom T: +30 °C Laser-Betriebstemperatur - Anzeige blinkt, wenn >55°C erreicht sind!

Displayanzeige (Beispiel) nach dem Einschalten des LT 53

LT 53	=	Gerätebezeichnung
V 0.90	=	Software-Version
Temp. + 30 °C	=	Laser-Betriebstemperatur
Mod-No. 0	=	Modulnummer